

**Manitex**



**CM260**

**GRÚA TELESCÓPICA DE 26 TONELADAS (23.6 mt)**  
GUÍA DEL PRODUCTO

# CONTENIDO

Funciones de la grúa .....	4
Diagrama de la pluma .....	5
Cuadro de cargas: Pluma principal y brazo .....	6
Códigos LMI .....	7
Diagrama de polea .....	7
Dimensiones de la grúa .....	8
Datos del chasis .....	8
Peso de la grúa .....	8
Extensión del mástil lateral .....	9
Área de operación .....	9
Descripciones técnicas .....	10-11
Opciones .....	11

Fecha de vigencia: 1 de octubre de 2014



Este documento no constituye un contrato. Este documento se suministra únicamente a modo de referencia. Estamos constantemente haciendo mejoras a nuestros productos y nos reservamos el derecho de que las especificaciones, equipos y precios estén sujetos a cambios sin previo aviso ni obligación.

















Las fotografías y/o imágenes en este documento son sólo para fines ilustrativos y pueden incluir equipos y accesorios opcionales y posiblemente no incluyan todo el equipo estándar. Consulte el Manual del Operador y los Cuadros de Carga para obtener instrucciones sobre el uso adecuado de este equipo para determinar las capacidades de elevación de la grúa, montaje y procedimientos operativos permitidos. El incumplimiento de las instrucciones de operación o de los cuadros de carga para el uso correcto del equipo, o las acciones irresponsables en el uso podrían provocar heridas serias o la muerte.

La única garantía aplicable a nuestro equipo es la garantía escrita estándar correspondiente al producto y la venta. Manitex no ofrece otra garantía expresa o implícita. Los productos y servicios mencionados pueden ser marcas comerciales, marcas de servicio o nombres comerciales de Manitex International y/o sus filiales en los EE.UU. y en otros países. Todos los derechos reservados. Manitex® es una marca comercial registrada de Manitex International, Inc. en los EE.UU. y en muchos otros países. Copyright 2013 Manitex Inc. Manitex Inc, Georgetown Texas, 78626. No utilice las grúas o accesorios de Manitex si se encuentra a una distancia de 10 pies (3.04 m) de líneas de cableado eléctrico.



# REFERENCIA

	Asistencia al operador
	Cabina
	Calefacción/Aire acondicionado
	Controles
	Velocidad de polipasto
	1 - Polipasto principal 2 - Cabestrante auxiliar 3 Cabestrante de recuperación
	Longitud de la cuerda
	Cuerda - estándar/opcional
	Diámetro de la cuerda
	Fuerza de línea permisible
	Fuerza de línea máxima
	Giro/rango de giro permitido
	Mecanismos giratorios
	Freno de giro
	Mástiles laterales de estructura en A
	Canastilla para 2 personas
	Contrapeso
	Control remoto por radio

	Bloqueo de gancho
	Distancia desde gancho a eje de roldana acanalada
	Gancho y bola
	Hidráulica
	Ángulo de elevación de pluma
	Longitud máx. de pluma con extensión
	Pluma con extensión retraída
	Ángulo de pluma
	Modo telescópico
	Radio de funcionamiento
	Longitud de la pluma
	Pluma de accionamiento hidráulico
	Sinc. mecánicamente en plena potencia
	Dimensión de cabezal de pluma y bloqueo de pluma
	Pluma principal con cabezal auxiliar
	Altura de la punta



## GRÚA TELESCÓPICA CM260

### Maximice el uso y valor en la renta

La grúa telescópica CM260 alcanza el equilibrio perfecto entre los tres factores que los clientes aseguran que son de mayor importancia en la renta de una grúa: funciones, costo y utilidad. Posee un precio competitivo y está equipada con funciones estándar diseñadas para ahorrar tiempo y dinero.

Cambie la velocidad de línea sobre la marcha y minimice el amontonamiento de cuerda con el polipasto planetario de 2 velocidades (flujo combinado) con tambor acanalado y brida de ángulo de tracción negativo.

- Minimice los costos de mantenimiento con pastillas reemplazables deslizables y autolubrificantes de la pluma equipadas con apliques de teflon.
- Obtenga datos activos e inmediatos sobre la carga con el sistema indicador de momento de carga integrado.

### Otras funciones incluyen:

- Capacidad de 17 toneladas a un radio de 5 pies
- Pluma proporcional de 3 secciones de 101 pies
- Altura máx. de punta de la pluma de 112 pies
- Brazo fijo opcional de 29 pies
- Sistema antichoque de bloques cableado con bloqueo ATB
- Soporte de la pluma removible

### CONTROLES FÁCILES DE USAR

Ambas estaciones de operación están equipadas con encendido y apagado del motor, pedal acelerador, señal acústica, indicador de ángulo de la pluma, cuadro de carga y diagrama de rango.

### IMPLEMENTACIÓN DE MÁSTIL LATERAL

Se emitirá una alarma sonora a medida que se implementen los mástiles laterales y las luces indicadoras le permitirán verificar cuando estén completamente extendidos.

### INDICADOR DE MOMENTO DE CARGA

El indicador del momento de carga emite una señal sonora/visual de advertencia o apaga la máquina cuando se están por superar los límites de carga.



### AUMENTE LA RENTABILIDAD

La CM260 es versátil y está diseñada para su uso en el transporte comercial y ayuda a que tanto el propietario como el operador obtengan el máximo beneficio de sus inversiones.

- Viaje al sitio de trabajo a la velocidad de autopista.
- Viaje cómodamente con suspensión diseñada para conducir en autopista.
- Las reparaciones se realizarán rápidamente por técnicos calificados en los centros comerciales de camiones.





# DIAGRAMA DE LA PLUMA

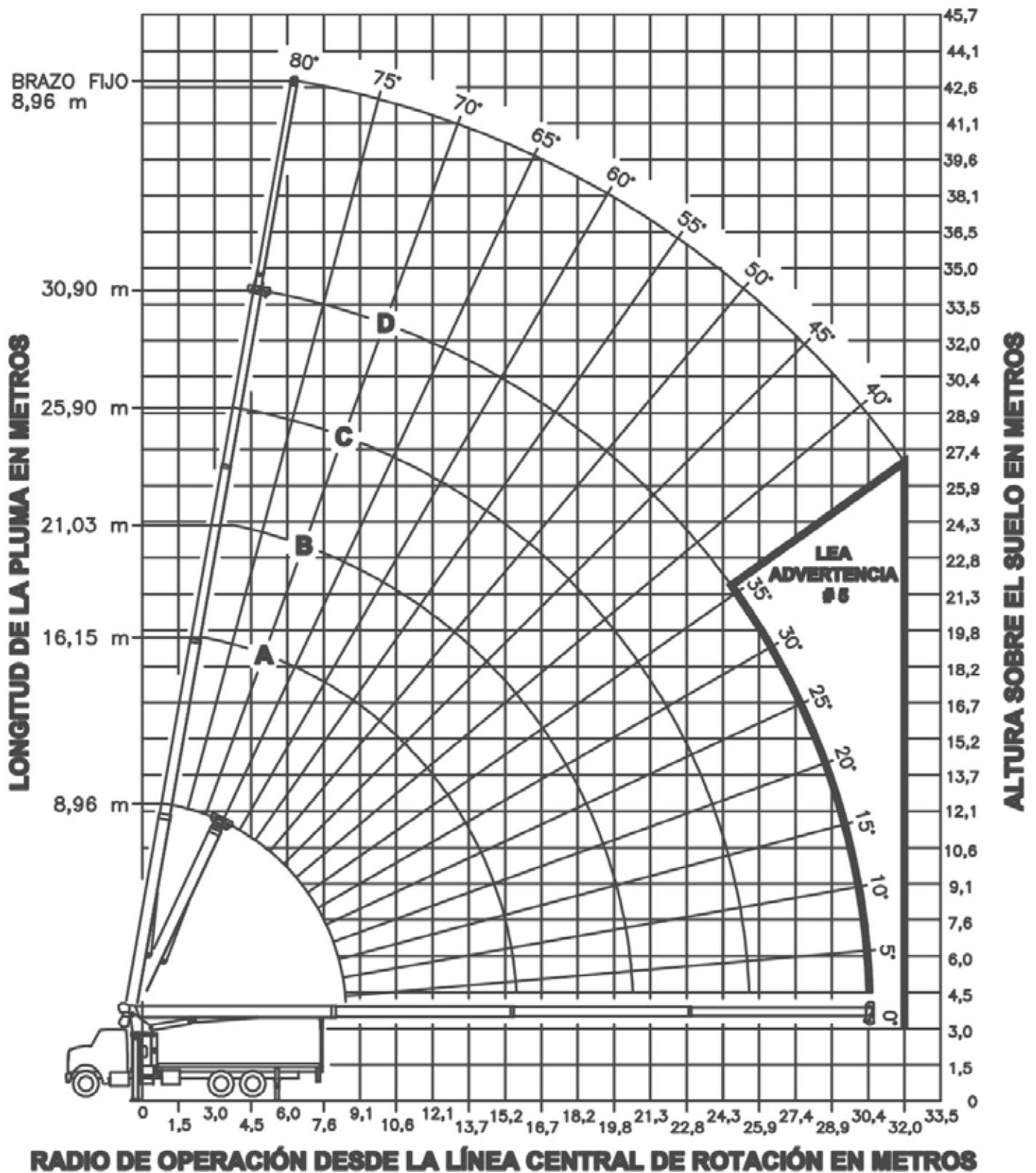

## DIAGRAMA DE MÁRGENES



Los datos publicados son solo a modo ilustrativo. La operación de la grúa está sujeta a los cuadros de carga y la información específica de la grúa.

# CUADRO DE CARGA: Pluma principal y Brazo

Pluma de 4 secciones de 29.44 pies - 101.44 pies.

 21 pies-6 pies (6.5 m)  372° no continuos

Brazo de 29 pies

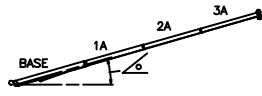
Tasas de carga en libras con mástiles laterales y estabilizadores extendidos											Tasas de carga de brazos en libras con mástiles laterales y estabilizadores extendidos			
Código LMI #1											Código LMI #2			
Ángulo de pluma cargada (pies)	Longitud de pluma y Marcador											Ángulo de pluma cargada (pies)	Brazo fijo	
		A		B		C		D		Longitud de brazo para todas las longitudes de pluma				
1,5	80	23,58												
2,4	74	16,95										2,4		
3,0	70	14,40										3,0		
3,6	66	12,58	78	6,35								3,7		
4,2	61	11,21	76	6,35	80	6,35						4,3		
5,1	54	9,61	72	6,35	78	5,80						5,2		
6,0	46	8,17	69	6,21	75	5,18	79	4,04				6,1		
7,6	29	6,40	63	5,02	71	4,29	75	3,62	79	2,72	7,6			
9,1			56	4,15	66	3,72	72	3,20	76	2,49	9,1	80	1,36	
10,6			49	3,56	61	3,16	68	2,78	73	2,25	10,7	78	1,28	
12,1			41	2,77	56	2,71	65	2,41	70	2,03	12,2	76	1,18	
13,7			31	2,21	51	2,27	61	2,10	67	1,81	13,7	73	1,09	
15,2			17	1,79	45	1,85	57	1,84	64	1,62	15,2	71	1,01	
16,7					38	1,52	52	1,56	61	1,45	16,8	69	0,91	
18,2					30	1,26	47	1,29	57	1,29	18,3	67	0,83	
19,8					19	1,04	42	1,08	54	1,10	19,8	64	0,75	
21,3							36	0,90	50	0,92	21,3	62	0,68	
22,8							29	0,74	45	0,77	22,9	59	0,62	
24,3							20	0,61	41	0,64	24,4	56	0,55	
25,9									36	0,52	25,9	53	0,48	
27,4									30	0,43	27,4	50	0,43	
28,9									22	0,34	29,0	47	0,37	
30,4									3	0,24	30,5	44	0,31	
32,0											32,0	40	0,24	
	154,22 kg		86,18 kg		68,03 kg		54,43 kg		45,35 kg		Deducciones para el brazo fijo estibado			

**NOTAS:**

- Cargas basadas en la grúa sobre mástiles laterales completamente extendidos
- Todas las cargas "sobre mástiles laterales" están basadas en un vuelco de 85%
- Las cargas por sobre la línea gruesa están basadas en la resistencia estructural
- Las cargas por debajo de la línea gruesa están basadas en el momento de vuelco

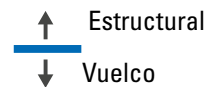







Los datos publicados son solo a modo ilustrativo. La operación de la grúa está sujeta a los cuadros de carga y la información específica de la grúa.

# CÓDIGOS OPERATIVOS LMI

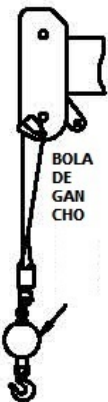
Código	Configuración de grúa	Configuración de mástiles laterales	Área de operación
#1	Pluma principal	Completamente extendida	372° no continuo
#2	Brazo fijo	Completamente extendido	372° no continuo
#5	Plataforma de elevación de personal en pluma principal	Completamente extendida	372° no continuo
#6	Plataforma de elevación de personal en brazo fijo	Completamente extendida	372° no continuo

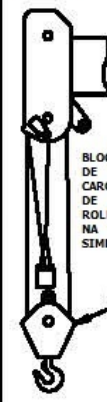
**ADVERTENCIA:** La elevación de personal desde el brazo extendido no está aprobada.

## DIAGRAMA DE POLEA

FUERZA DE LÍNEA PERMITIDA							<b>ADVERTENCIA</b>
LÍNEA DE PARTE 1	LÍNEA DE PARTE 2	LÍNEA DE PARTE 3	LÍNEA DE PARTE 4	LÍNEA DE PARTE 5	LÍNEA DE PARTE 6	LÍNEA DE PARTE 7	
							<p>EL SISTEMA ANTICHOQUE DE BLOQUES DEBE ENCONTRARSE EN BUENAS CONDICIONES ANTES DE UTILIZAR LA GRÚA. CONSULTE EL MANUAL DEL USUARIO.</p> <p>CONSERVE AL MENOS 3 VUELTAS DE LA LÍNEA DE CARGA EN EL CILINDRO EN TODO MOMENTO.</p>
8500 LIB.	17000 LIB.	25500 LIB.	34000 LIB.	42500 LIB.	51000 LIB.	52000 LIB.	9/16 PIES - 6X25 WRC (3.5:1 S.F.) RESISTENCIA A ROTURA 29750 LIB.
7400 LIB.	14800 LIB.	22200 LIB.	29600 LIB.	37000 LIB.	44400 LIB.	51800 LIB.	9/16 PIES RESIST. AGUA (5.0:1-S.F.) RESISTENCIA A ROTURA 37000 LIB.
<p><b>DEDUCCIONES DE CARGAS CALIFICADAS PARA DISPOSITIVOS DE MANIOBRAS DE CARGA POR MANITEX</b></p> <p>BLOQUE AUXILIAR ----- 50 LIB.</p> <p>ROLDANA AUXILIAR ----- 50 LIB.</p> <p>BOLA DE GANCHO ----- VER IDENTIFICACIÓN DEL FABRICANTE</p> <p>BLOQUE DE CARGA ----- VER IDENTIFICACIÓN DEL FABRICANTE</p> <p>CAR. PORTAMANGUERA ----- 140 LIB.</p> <p>BRAZO OSCILATORIO ----- VER CUADRO DE CARGA</p> <p><b>ADVERTENCIA</b> ELEVAR EL PUNTO DE LA PLUMA PRINCIPAL MIENTRAS EL BRAZO ESTÁ ELEVADO NO ES EL OBJETIVO NI SE APRUEBA</p>							

# DIMENSIONES DE LA GRÚA

Unidades imperiales y métricas

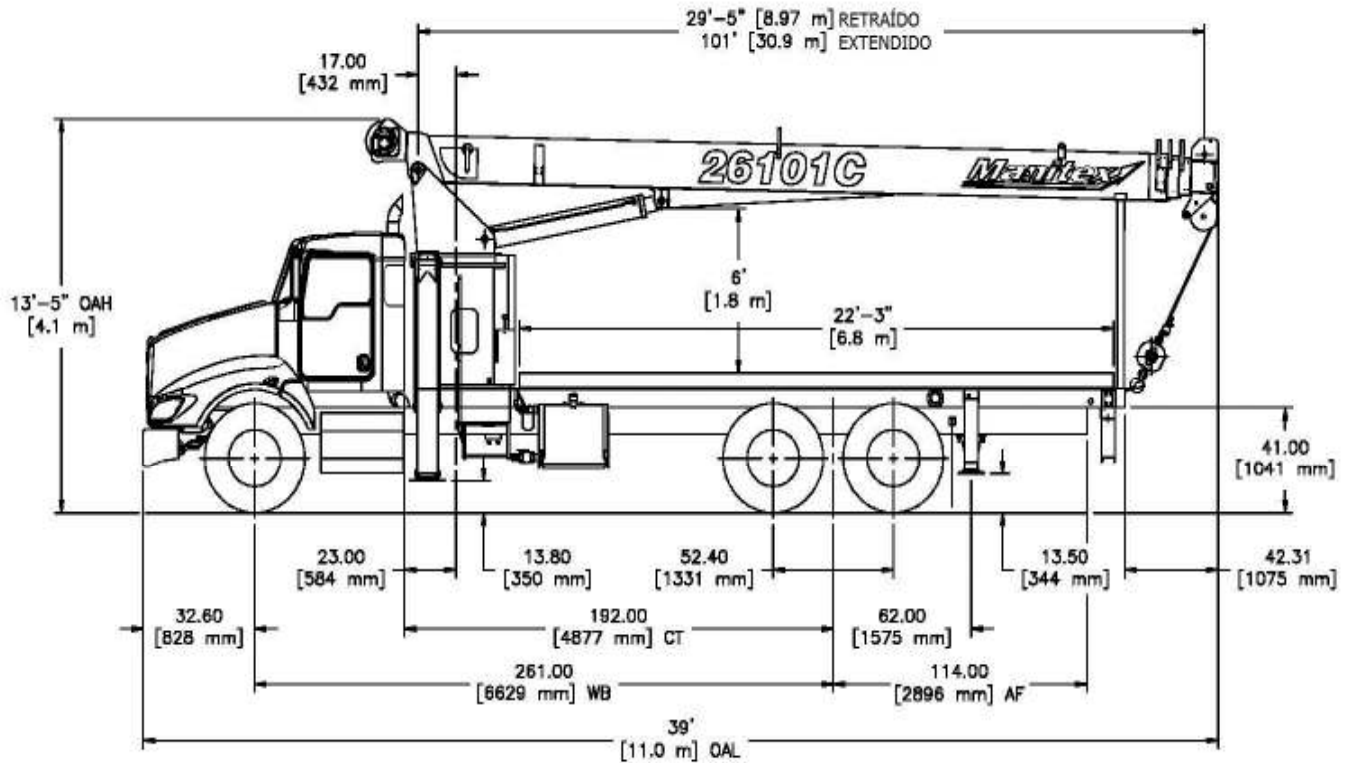

## DATOS DEL CHASIS

Distancia entre ejes (WB): 261 pulg. (6,629 mm)

Cabina a tándem (CT): 192 pulg. (4,877 mm)

Posterior a la estructura (AF): 114 pulg. (2,896 mm)

Módulos de sección de estructura en rotación de 180°/360° (mín.): 15.9 pulg.<sup>3</sup> - 110,000 psi (758,422 kPa)

Peso mínimo de eje de camión - frontal 8,000 lib. (3,629 kg)

Peso mínimo de eje de camión - posterior\* 8,000 lib. (3,629 kg)

Ancho de estructura nominal: 34 - 35 pulg. (864 - 889 mm)

Calificación de peso bruto de eje frontal: 16,000 lib. (7,257 kg)

Mín. Peso bruto de eje posterior: 40,000 lib. (18,140 kg)

## PESO DE LA GRÚA

Peso básico de la grúa: 18,970 lib. (8,605 kg)

Brazo fijo 29 pies (8,8 m): 630 lib.

Plataforma de 22 pies (6,7 m): 2,000 lib. (907 kg)

\* Peso de plataforma no incluido en el peso de la grúa.

**Notas:** Se recomienda enfáticamente agregar un estabilizador frontal y posiblemente sea obligatorio en algunos tipos de instalaciones. Consulte a Manitex.

Los datos publicados son solo a modo ilustrativo. La operación de la grúa está sujeta a los cuadros de carga y la información específica de la grúa.



# EXTENSIÓN DEL MÁSTIL LATERAL

Unidades imperiales y métricas

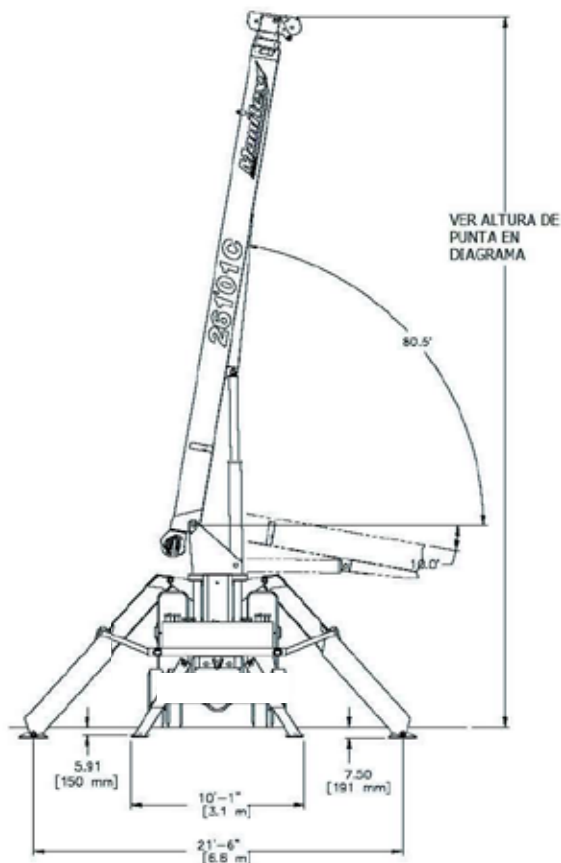

## ÁREA DE OPERACIÓN

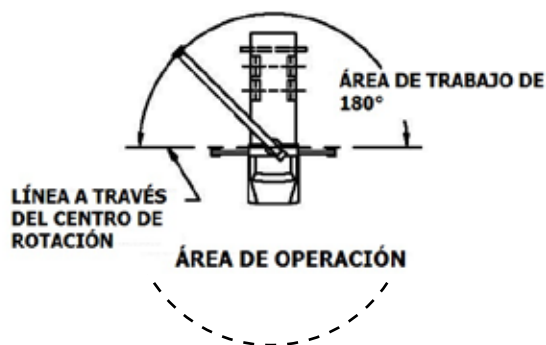

Deducciones a partir de cargas clasificadas para dispositivos de manipulación de cargas provistas por Manitex

Nota: Área de operación de 360 grados cuando se equipa con estabilizador en parachoques delantero.

Bloqueo auxiliar	50 libras
Roldana auxiliar	50 libras
Bola de gancho	Ver identificación del fabricante
Bloques de carga	Ver identificación del fabricante
Carrete portamanguera	140 lib.
Brazo oscilatorio	Ver cuadro de carga

**ADVERTENCIA:** Levantar el punto principal de la pluma mientras el brazo todavía está elevado no está aprobado ni es un objetivo.

Los datos publicados son solo a modo ilustrativo. La operación de la grúa está sujeta a los cuadros de carga y la información específica de la grúa.

# DESCRIPCIONES TÉCNICAS

## Pluma



Longitud de la pluma: Pluma proporcional de 4 secciones de 101 pies (30,8 m)

Punto de pluma de polea rápida de 3 roldanas acanaladas



Altura máx. de punta de pluma: 112 pies (34.3 m)

Alt. de punta de pluma retraída: 29.4 pies (9 m)

## Rotación



Círculo oscilante de rodamientos de bola extra grandes con engranaje externo



Freno de giro: Freno interno de múltiples discos húmedo, aplicado a amortiguadores, liberado por presión hidráulica



Rotación de pluma: 372° no continuos

Velocidad de giro: 1.5 - 2 rpm. (nominal)

## Mástiles laterales



Mástiles laterales: estructura en A Frente

- Estructura en A, para que sobresalga del borde de la plataforma: 21 pies 6 pulg. (6.5 m)

Parte posterior

- Estructura en A, para que sobresalga del borde de la plataforma: 10.1 pies (3.1 m)

Estibado

- Estructura en A, para que sobresalga del borde de la plataforma: 8 pies (2.4 m)

Alarma de movimiento de mástiles laterales

## Polipasto, cuerda y gancho



Velocidad máxima teórica de línea: 300 fpm (91 mpm)



Fuerza de línea teórica máxima de capa inferior: 11,500 lib. (5,216 kg)



Diámetro de cable de cabestrante principal: 9/16 pulg. (14,3 mm) 6 x 25 EIPS IWRC



Longitud de línea: 300 pies (91.4 m)



Cabestrante principal: Motor de engranaje



Bola de carga: gancho de 5 T (4.5 mt) de capacidad con diseño de giro y lastre de alto rendimiento proporcionado para la operación en una línea.

## Hidráulica



Toma de fuerza PTO de montaje directo en 6-8 pernos y SAE B o salida o salida SAE BB

Bomba de engranaje de 3 secciones, entrada SAE BB (estándar)

Rotación contraria a las agujas del reloj

Capacidad de reservorio hidráulico: 70 gal. (265 L)

Secciones de bomba a 2000 rpm con 100 psi

- Bomba de extremo de eje: 32.4 gpm (123 lpm)
- Bomba central: 20.6 gpm (78 lpm)
- Bomba de extremo cubierto: 8 gpm (38 lpm)

## Asistencia al operador



Indicador de momento de carga (LMI) con límite de función de la grúa para evitar la sobrecarga

Pantalla gráfica

Sist. antichoque de bloques - radio con bloqueo

Alarma de movimiento de mástiles laterales

Nivel de burbuja

Cabestrante de 2 velocidades

Indicador de verificación



Indicador de ángulo de la pluma (mín./máx): -10° / 80°

# DESCRIPCIONES TÉCNICAS

## Sistema de control



Las dos estaciones de operación están equipadas con cuatro controles de palancas monocomando dispuestas de acuerdo a las normas ANSI B30.5. Válvulas de control completamente proporcionales

Cada estación incluye:

- Palancas de control individual para cada mástil lateral y estabilizador
- Encendido y apagado del motor
- Acelerador electrónico
- Señal acústica
- Indicador del ángulo de la pluma
- Posavasos
- Cuadro de carga con diagrama de alcance y montaje para la pantalla extraíble LMI (indicador del momento de carga)
- Indicador de presión del sistema

## Sistema eléctrico

Todos sus componentes son de vanguardia y resistentes al agua

Encofrado herméticamente sellado resistente al agua que incluye LEDs de energía en relés y estado del circuito

## Sistema de montaje

La subestructura del pedestal y los estabilizadores están montados en chasis por varillas roscadas y placas de sujeción

Subestructura: Diseño resistente a la torsión de 4 placas rígidas montadas debajo de la longitud completa de la grúa en el chasis del camión.

Protección contra apisonamiento: Estándar en las grúas ensambladas en la fábrica.

Soporte de la pluma: Fabricación para alto rendimiento, fácil desinstalación para cargas y descargas de la plataforma de la grúa.

## Opciones

### Herramientas y mampara

24 pulg. L x 20 pulg. A x 18 pulg. H - Acero  
(610 mm L x 508 mm A x 457 mm H)

48 pulg. L x 24 pulg. A x 24 pulg. H - Aluminio  
(1219 mm L x 610 mm A x 610 mm H)

Mampara: 24 pulg. (610 mm)

## Opciones

Brazo fijo de una sección 29 pies (8.8 m)

Altura máxima de la punta de la pluma con brazo opcional: 141.9 pies (43.25 m) desde el suelo

Altura máxima de la punta de la pluma con la extensión retraída: 112 pies (35 m) desde el suelo

### Polipasto, cuerda y gancho

Bloque de carga:

- 1 roldana
- 3 roldanas
- 9/16pulg. Cuerda resistente a la rotación

### Hidráulica

Bomba de paletas de tres secciones, entrada SAE B

Enfriador de aceite del sistema hidráulico

Carrete portamanguera montado en la pluma  
FBS - estabilizador en parachoques delantero

### Canastilla para 2 personas

Canastilla para 2 personas - Aluminio o acero - consulte a Manitex

- No rotativa (cap. 600 lib.)
- Rotativa (cap. hasta 1,000 lib.)

### Canastilla para 2 personas



Sistema de control de radio remoto de la grúa con 4 funciones

- 900 Mhz

### Opciones de plataforma

20 pies (6.7 m) madera o acero

20 pies (6.7 m) caja de acero

**Manitex**



# CM260

GRÚA TELESCÓPICA DE 26 TONELADAS (23.6 mt)  
GUÍA DEL PRODUCTO

**UpTime**

UpTime es el compromiso que Manitex asume para brindar asistencia integral a miles de unidades que operan a diario.

**MANITEX**

3000 South Austin Avenue  
Georgetown, Texas 78626

1-877-314-3390 [www.Manitex.com](http://www.Manitex.com)

Manitex se reserva el derecho de que las especificaciones, equipos y precios estén sujetos a cambios sin previo aviso ni obligación.

MTX CM260-PC-SP-V1-1015